



Bisagras para ventana

- PLUS
- TRIAL
- MORSADUE+
- MORSA+

Pág. 58

Pág. 58

Pág. 59

Pág. 63-70



1118



1118.58



1120

código	descripción	acabados	unid.
1118	Bisagra de 2 alas en aluminio, casquillos y tapones en nylon, pernio, pletinas y 5 tornillos con cabeza rebajada M5x8 en acero inox 430. Soporte: 2 bisagras Kg 60, 3 bisagras Kg 70.	1013, 1015, 3003, 6005, 8017, 8019, 9001, 9005, 9010, C, F, NE, U, ZE	50
1118.58	Bisagra de 2 alas para la tercera hoja en aluminio, casquillos y tapones en nylon, pernio, pletinas y 5 tornillos con cabeza rebajada M5x8 en acero inox 430. Soporte: 2 bisagras Kg 60, 3 bisagras Kg 70.	1013, 3003, 6005, 8017, 9001, 9005, 9010, C, F, NE, U, ZE	50
1120	Bisagra de 3 alas en aluminio premontada, casquillos y tapones en nylon, pernio, pletinas y 7 tornillos con cabeza rebajada M5x8 en acero inox 430. Soporte: 2 bisagras Kg 80, 3 bisagras Kg 90.	1013, 3003, 6005, 8017, 9001, 9010, B.SA, C, F, HL, NE, SILV, U, ZE	20

Bisagras para ventanas, puertas y abatibles

058

Plus - Trial

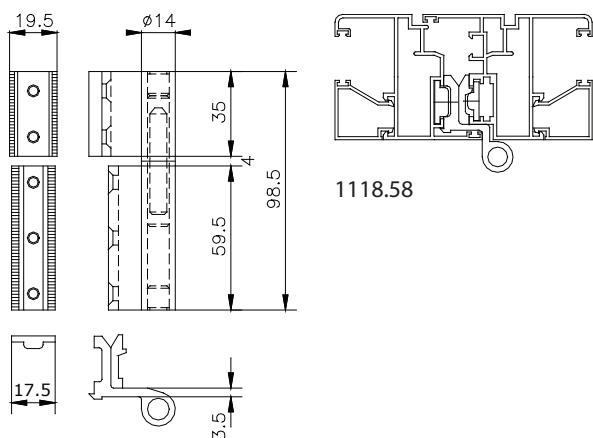

1118.58

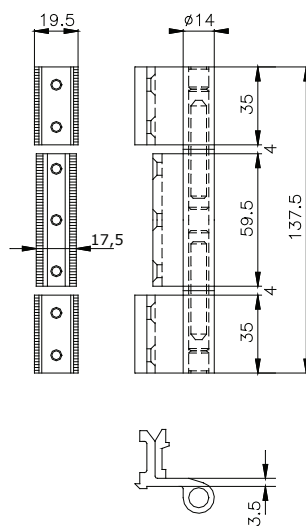

1120

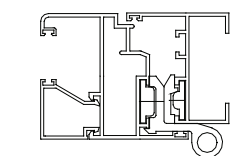

1118

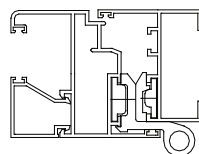



1115-1115.1-1115.11-1115.12

código	descripción	acabados	unid.
1115	(patentado) Bisagra de 2 alas en aluminio, 2 casquillos en nylon, pernio en acero cincado, pletinas y 4 tornillos con cabeza rebajada ovalada M5x10 premontados en acero inox 430. Soporte: 2 bisagras Kg 60, 3 bisagras Kg 70.	1013, 1015, 1247, 6005, 8017, 8019, 9001, 9005, 9010, 9016, B.SA, BL10, BR5, BR801, C, F, GR217, GR50, GR51, GR606, HL, NE, RD501, SILV,	50
		U, ZE	
1115.1	(patentado) Bisagra de 2 alas en aluminio, 2 casquillos en nylon, pernio en acero cincado, pletinas y 4 tornillos con cabeza rebajada ovalada M5x10 premontados en acero inox 430. Soporte: 2 bisagras Kg 60, 3 bisagras Kg 70.	1013, 1015, 6005, 8017, 8019, 9001, 9005, 9010, 9016, B.SA, BL10, BR801, BW21, C, F, GR217, GR50, GR51, GR606, GREY, HL, NE, RD501, SILV,	50
		U, XSD, ZE	
1115.11	(patentado) Bisagra de 2 alas en aluminio, 2 casquillos en nylon, pernio en acero cincado, pletinas y 4 tornillos con cabeza rebajada ovalada M5x10 premontados en acero inox 430. Soporte: 2 bisagras Kg 60, 3 bisagras Kg 70.	1013, 6005, 8017, 8019, 9001, 9005, 9010, 9016, BL10, BR5, BR801, C, F, GR217, GR606, HL, NE, RD501, SILV,	50
		U, ZE	
1115.12	(patentado) Bisagra de 2 alas en aluminio, 2 casquillos en nylon, pernio en acero cincado, pletinas y 4 tornillos con cabeza rebajada ovalada M5x10 premontados en acero inox 430. Soporte: 2 bisagras Kg 60, 3 bisagras Kg 70.	1013, 6005, 8017, 8019, 9001, 9005, 9010, BL10, BR5, BR801, C, F, GR217, GR50, GR51, GR606, HL, NE, RD501,	50
		SILV, U, ZE	

Bisagras para ventanas, puertas y abatibles

Morsadue+

059

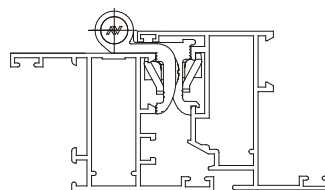
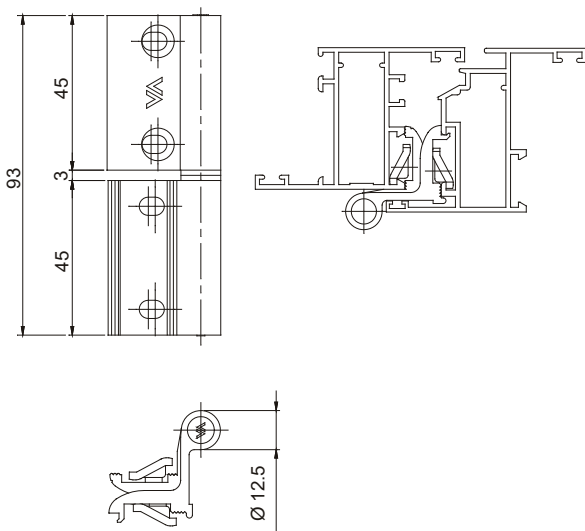

1115.1

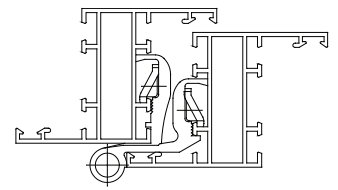

1115.11

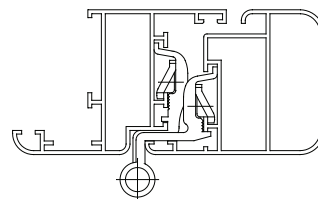

1115.12



1115.71
1115.73

1115.13-1115.14

código	descripción	acabados	unid.
1115.13	(patentado) Bisagra de 2 alas en aluminio, 2 casquillos en nylon, pernio en acero cincado, pletinas y 4 tornillos con cabeza rebajada ovalada M5x10 premontados en acero inox 430. Soporte: 2 bisagras Kg 60, 3 bisagras Kg 70.	1013, 6005, 8017, 8019, 9001, 9005, 9010, BL10, BR801, C, F, GR217, GR606, HL, NE, RD501, U, ZE	50
1115.14	(patentado) Bisagra de 2 alas en aluminio, 2 casquillos en nylon, pernio en acero cincado, pletinas y 4 tornillos con cabeza rebajada ovalada M5x10 premontados en acero inox 430. Soporte: 2 bisagras Kg 60, 3 bisagras Kg 70.	1013, 6005, 8017, 8019, 9001, 9005, 9010, BL10, BR5, BR801, C, F, GR217, GR606, HL, NE, PVD X, RD501, SILV, U, XSD, ZE	50
1115.71	(patentado) Bisagra de 2 alas en aluminio, 2 casquillos en nylon, pernio en acero cincado, pletinas y 4 tornillos con cabeza rebajada ovalada M5x10 premontados en acero inox 430. Soporte: 2 bisagras Kg 60, 3 bisagras Kg 70.	1013, 6005, 8017, 8019, 9001, 9005, 9010, BL10, BR5, BR801, C, F, GR217, GR50, GR51, GR606, HL, NE, PVD X, RD501, SILV, U, XSD, ZE	50
1115.73	(patentado) Bisagra de 2 alas en aluminio, 2 casquillos en nylon, pernio en acero cincado, pletinas y 4 tornillos con cabeza rebajada ovalada M5x10 premontados en acero inox 430. Soporte: 2 bisagras Kg 60, 3 bisagras Kg 70.	1013, 6005, 8017, 8019, 9001, 9005, 9010, BL10, BR5, BR801, C, F, GR217, GR50, GR51, GR606, HL, NE, PVD X, RD501, U, ZE	50

Bisagras para ventanas, puertas y abatibles

060

Morsadue+

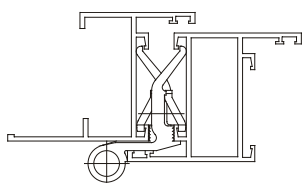

1115.13

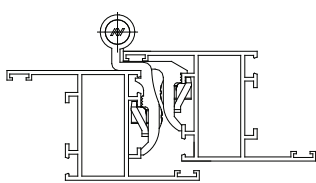

1115.14

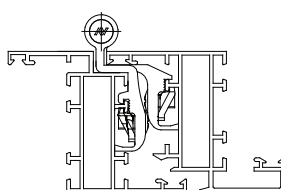

1115.71

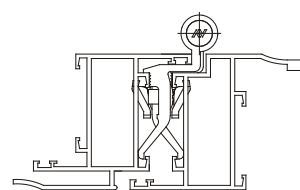

1115.73



1115.81-1115.83-1115.115

código	descripción	acabados	unid.
1115.81	(patentado) Bisagra de 2 alas en aluminio, 2 casquillos en nylon, pernio en acero inox, pletinas y 4 tornillos con cabeza rebajada ovalada M5x10 premontados en acero inox 430. Soporte: 2 bisagras Kg 60, 3 bisagras Kg 70.	1013, 1015, 6005, 8017, 8019, 9001, 9005, 9010, BL10, BR5, BR801, C, F, GR217, GR51, GR606, HL, NE, PVD X, RD501, SILV, U, XSD, ZE	50
1115.83	(patentado) Bisagra de 2 alas en aluminio, 2 casquillos en nylon, pernio en acero inox, pletinas y 4 tornillos con cabeza rebajada ovalada M5x10 premontados en acero inox 430. Soporte: 2 bisagras Kg 60, 3 bisagras Kg 70.	1013, 6005, 8017, 8019, 9001, 9005, 9010, BL10, BR801, C, F, GR217, GR606, HL, NE, RD501, U, ZE	50
1115.115	(patentado) Bisagra de 2 alas en aluminio, 2 casquillos en nylon, pernio en acero cincado, pletinas y 4 tornillos con cabeza rebajada ovalada M5x10 premontados en acero inox 430. Soporte: 2 bisagras Kg 60, 3 bisagras Kg 70.	1013, 6005, 8017, 8019, 9001, 9005, 9010, BL10, BR5, BR801, C, F, GR217, GR51, GR606, HL, NE, RD501, SILV, U, ZE	50

Bisagras para ventanas, puertas y abatibles

Morsadue+

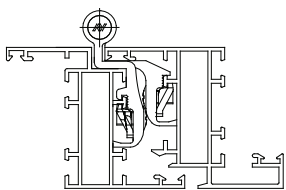

1115.81

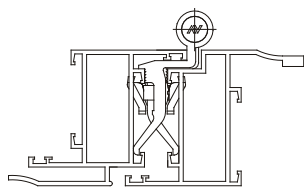

1115.83

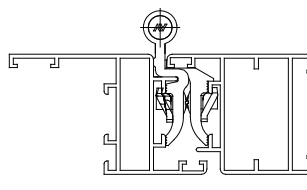

1115.115



1116.1-1116.11-1116.13

código	descripción	acabados	unid.
1116.1	(patentado) Bisagra de 2 alas en aluminio para la tercera hoja, 2 casquillos en nylon, pernio en acero cincado, pletinas y 4 tornillos con cabeza rebajada ovalada M5x10 premontados en acero inox 430. Soporte: 2 bisagras Kg 60, 3 bisagras Kg 70.	1013, 1015, 6005, 8017, 8019, 9001, 9005, 9010, 9016, BL10, BR5, BR801, C, F, GR217, GR50, GR606, HL, NE, RD501, SILV, U,	50
1116.11	(patentado) Bisagra de 2 alas en aluminio para la tercera hoja, 2 casquillos en nylon, pernio en acero cincado, pletinas y 4 tornillos con cabeza rebajada ovalada M5x10 premontados en acero inox 430. Soporte: 2 bisagras Kg 60, 3 bisagras Kg 70.	XSD, ZE 1013, 6005, 8017, 8019, 9001, 9005, 9010, BL10, BR5, BR801, C, F, GR217, GR606, HL, NE, PVD X, RD501, U, ZE	50
1116.13	(patentado) Bisagra de 2 alas en aluminio para la tercera hoja, 2 casquillos en nylon, pernio en acero cincado, pletinas y 4 tornillos con cabeza rebajada ovalada M5x10 premontados en acero inox 430. Soporte: 2 bisagras Kg 60, 3 bisagras Kg 70.	1013, 6005, 8017, 8019, 9001, 9005, 9010, BL10, BR801, C, F, GR217, GR606, HL, NE, RD501, U, ZE	50

Bisagras para ventanas, puertas y abatibles

062

Morsadue+

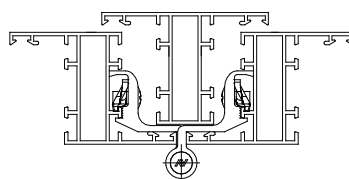
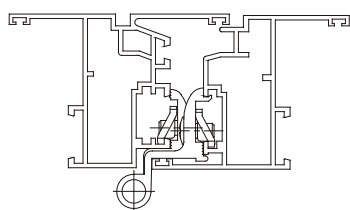
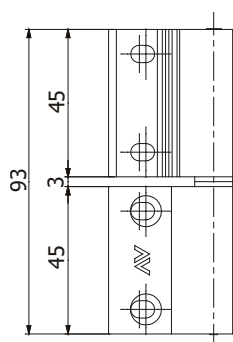

1116.11

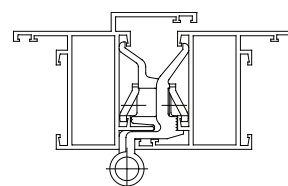

1116.13

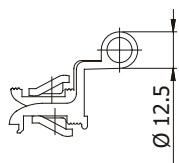

1116.1



1121-1121D-1121S

código	descripción	acabados	unid.
1121	(patentado) Bisagra de 2 alas en aluminio, casquillo de nylon, pernio, pletinas y 4 tornillos con cabeza rebajada ovalada M5x10 premontados en acero inox 430. Soporte: 2 bisagras Kg 80, 3 bisagras Kg 90 (PVD H, PVD X, XSD=confección 20 pz.).	1013, 1015, 1035, 1247, 3003, 6002, 6005, 7016, 7035, 7035M, 7047, 8017, 8019, 9001, 9005, 9010, 9016, B.MA, B.SA, BL10, BL25, BR5, BR801, BW21, C, F, GR217, GR50, GR51, GR606, HL, NE, PVD H, PVD X, RD501, SILV, U, XSD, ZE	50
1121D	Como 1121 pero premontada derecha.	1013, 1015, 7035, 9005, 9010, B.SA, BL10, F, NE, ZE	50
1121S	Como 1121 pero premontada izquierda.	1013, 1015, 7035, 9005, 9010, B.SA, BL10, F, NE, ZE	50

Bisagras para ventanas, puertas y abatibles

Morsa+

063

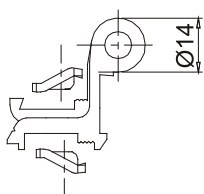
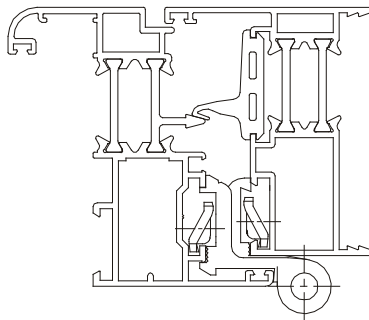
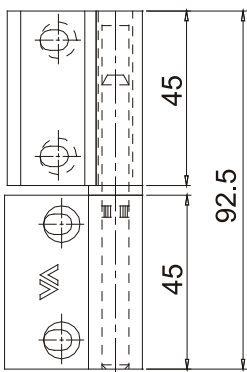

1121-1121D-1121S



1121.1-1121.1D-1121.1S-1121.6

código	descripción	acabados	unid.
1121.1	(patentado) Bisagra de 2 alas en aluminio, casquillo de nylon, pernio, pletinas y 4 tornillos con cabeza rebajada ovalada M5x10 premontados en acero inox 430. Soporte: 2 bisagras Kg 80, 3 bisagras Kg 90 (PVD H, PVD X, XSD=confección 20 pz.).	1013, 1015, 1035, 1247, 3003, 6002, 6005, 7016, 7032, 7035, 8017, 8019, 9001, 9005, 9010, 9016, B.MA, B.SA, BL10, BR5, BR801, BW21, C, F, GR217, GR50, GR51, GR606, GREY, HL, NE, PVD H, PVD X, RD501, SILV, U, XSD, ZE	50
1121.1D	Como 1121.1 pero premontada izquierda.	1013, 6005, 7035, 7035M, 8017, 8019, 9005, 9010, 9016, B.SA, BL10, BR5, F, HL, NE, PVD X, SILV, U, XSD, ZE	50
1121.1S	Como 1121.1 pero premontada izquierda.	1013, 1015, 6005, 7035, 7035M, 8017, 8019, 9005, 9010, 9016, B.SA, BL10, BR5, F, HL, NE, PVD X, SILV, U, XSD, ZE	50
1121.6	(patentado) Bisagra de 2 alas en aluminio, casquillo de nylon, pernio, pletinas y 4 tornillos con cabeza rebajada ovalada M5x10 premontados en acero inox 430. Soporte: 2 bisagras Kg 80, 3 bisagras Kg 90.	1013, 3003, 6005, 8017, 8019, 9001, 9005, 9010, BL10, BR5, BR801, BW21, C, F, GR217, GR50, GR51, GR606, HL, NE, PVD H, PVD X, RD501, SILV, U, XSD, ZE	50

Bisagras para ventanas, puertas y abatibles

064

Morsa+

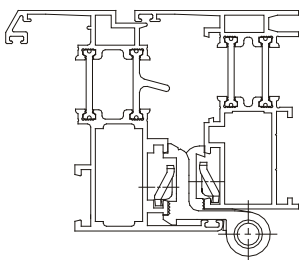

1121.1-1121.1D-1121.1S

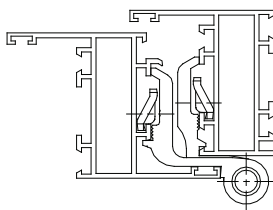

1121.6



1121.7-1121.9-1121.10

código	descripción	acabados	unid.
1121.7	(patentado) Bisagra de 2 alas en aluminio, casquillo de nylon, pernio, pletinas y 4 tornillos con cabeza rebajada ovalada M5x10 premontados en acero inox 430. Soporte: 2 bisagras Kg 80, 3 bisagras Kg 90.	1013, 3003, 6005, 8017, 8019, 9001, 9005, 9010, BL10, BR5, BR801, C, F, GR217, GR50, GR51, GR606, HL, NE, RD501, SILV, U, ZE	50
1121.9	(patentado) Bisagra de 2 alas en aluminio, casquillo de nylon, pernio, pletinas y 4 tornillos con cabeza rebajada ovalada M5x10 premontados en acero inox 430. Soporte: 2 bisagras Kg 80, 3 bisagras Kg 90.	1013, 6005, 7032, 8017, 8019, 9001, 9005, 9010, BL10, BR5, BR801, BW21, C, F, GR217, GR50, GR51, GR606, HL, NE, PVD H, PVD X, RD501, U, XSD, ZE	50
1121.10	(patentado) Bisagra de 2 alas en aluminio, casquillo de nylon, pernio, pletinas y 4 tornillos con cabeza rebajada ovalada M5x10 premontados en acero inox 430. Soporte: 2 bisagras Kg 80, 3 bisagras Kg 90.	1013, 6005, 7035, 8017, 8019, 9001, 9005, 9010, BL10, BR801, C, F, GR217, GR606, HL, NE, RD501, U, ZE	50

Bisagras para ventanas, puertas y abatibles

Morsa+

065

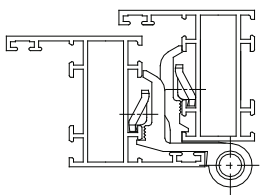

1121.7

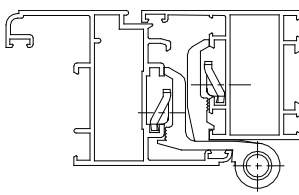

1121.9

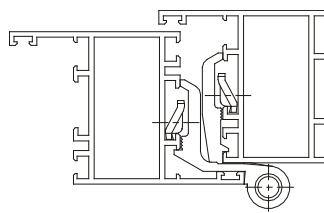

1121.10



1121.12-1121.12D-1121.12S-1121.13

código	descripción	acabados	unid.
1121.12	(patentado) Bisagra de 2 alas en aluminio, casquillo de nylon, pernio, pletinas y 4 tornillos con cabeza rebajada ovalada M5x10 premontados en acero inox 430. Soporte: 2 bisagras Kg 80, 3 bisagras Kg 90.	1013, 6005, 7035, 7047, 8017, 8019, 9001, 9005, 9010, B.MA, BL10, BR5, BR801, C, F, GR217, GR50, GR51, GR606, HL, NE, PVD X, RD501, SILV, U, XSD, ZE	50
1121.12D	Como 1121.12 pero premontada derecha.	1013, 8019, 9005, 9010, BL10, BR5, BR801, GR217, GR606, HL, NE, SILV, XSD	50
1121.12S	Como 1121.12 pero premontada izquierda.	1013, 8019, 9005, 9010, BL10, BR5, BR801, GR217, GR606, HL, NE, SILV, XSD	50
1121.13	(patentado) Bisagra de 2 alas en aluminio, casquillo de nylon, pernio, pletinas y 4 tornillos con cabeza rebajada ovalada M5x10 premontados en acero inox 430. Soporte: 2 bisagras Kg 80, 3 bisagras Kg 90. Nueva versión con contraplaca dentada	1013, 6005, 8017, 8019, 9001, 9005, 9010, B.SA, BL10, BR5, BR801, C, F, GR217, GR606, HL, NE, RD501, U, XSD, ZE	50

Bisagras para ventanas, puertas y abatibles

066

Morsa+

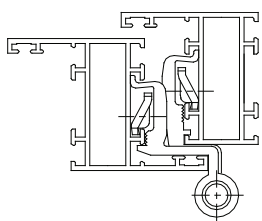

1121.12-1121.12D-1121.12S

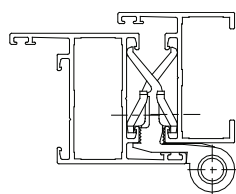

1121.13



1121.21
1121.78



1121.20

código	descripción	acabados	unid.
1121.20	(patentado) Bisagra de 2 alas en aluminio, casquillo de nylon, pernio, pletinas y 4 tornillos con cabeza rebajada ovalada M5x10 premontados en acero inox 430. Soporte: 2 bisagras Kg 80, 3 bisagras Kg 90 (PVD X, XSD=confección 20 pz.).	1013, 1015, 8017, 8019, 9001, 9005, 9010, 9016, B.MA, B.SA, BL10, BR5, BR801, C, F, GR217, GR50, GR51, GR606, HL, NE, PVD X, SILV, U, XSD	50
1121.21	(patentado) Bisagra de 2 alas en aluminio, casquillo de nylon, pernio, pletinas y 4 tornillos con cabeza rebajada ovalada M5x10 premontados en acero inox 430. Soporte: 2 bisagras Kg 80, 3 bisagras Kg 90 (PVD H, PVD X, XSD=confección 20 pz.).	1013, 1015, 8017, 8019, 9001, 9005, 9010, 9016, B.MA, B.SA, BL10, BR5, BR801, C, F, GR217, GR50, GR51, GR606, HL, NE, PVD H, PVD X, SILV, XSD	50
1121.78	(patentado) Bisagra de 2 alas en aluminio, casquillo de nylon, pernio, pletinas y 4 tornillos con cabeza rebajada ovalada M5x10 premontados en acero inox 430. Soporte: 2 bisagras Kg 80, 3 bisagras Kg 90.	1013, 6005, 8017, 8019, 9001, 9005, 9010, BL10, BR5, BR801, C, F, GR217, GR50, GR51, GR606, HL, NE, RD501, SILV, U, ZE	50

Bisagras para ventanas, puertas y abatibles

Morsa+

067

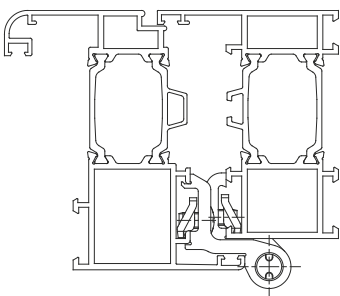

1121.20

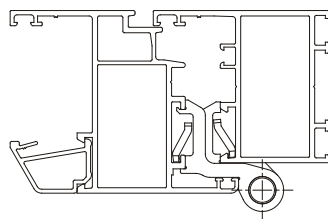

1121.21

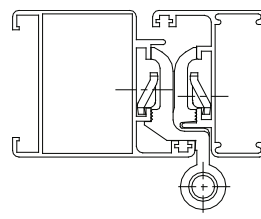

1121.78



1121.81
1121.81D
1121.81S

1121.79

código	descripción	acabados	unid.
1121.79	(patentado) Bisagra de 2 alas en aluminio, casquillo de nylon, pernio, pletinas y 4 tornillos con cabeza rebajada ovalada M5x10 premontados en acero inox 430. Soporte: 2 bisagras Kg 80, 3 bisagras Kg 90.	1013, 6005, 8017, 8019, 9001, 9005, 9010, BL10, BR5, BR801, C, F, GR217, GR606, HL, NE, PVD X, RD501, SILV, U, XSD, ZE	50
1121.81	(patentado) Bisagra de 2 alas en aluminio, casquillo de nylon, pletinas y 4 tornillos con cabeza rebajada ovalada M5x10 premontados en acero inox 430. Soporte: 2 bisagras Kg 80, 3 bisagras Kg 90.	1013, 1015, 3001, 6005, 6029, 7032, 7035, 8017, 8019, 9001, 9005, 9010, 9016, B.MA, B.SA, BL10, BR5, BR801, C, F, GR217, GR50, GR51, GR606, GREY, HL, NE, PVD H, PVD X, SILV, U, XSD, ZE	50
1121.81D	Como 1121.81 pero premontada derecha.	1013, 1015, 3001, 6029, 8017, 8019, 9001, 9005, 9010, 9016, B.SA, BL10, BR5, BR801, F, GR217, GREY, HL, NE, SILV, U, ZE	50
1121.81S	Como 1121.81 pero premontada izquierda.	1013, 1015, 3001, 6029, 8017, 8019, 9001, 9005, 9010, 9016, B.SA, BL10, BR5, BR801, F, GR217, GREY, HL, NE, SILV, U, ZE	50

Bisagras para ventanas, puertas y abatibles

068

Morsa+

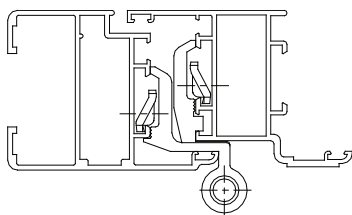

1121.79

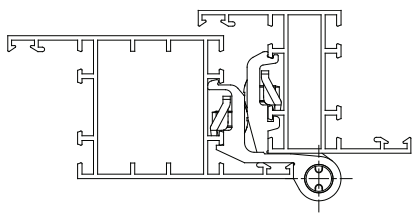

1121.81-1121.81D-1121.81S



1121.952



1121.951

código	descripción	acabados	unid.
1121.951	Útil de montaje del pernio para art. 1121-1123, en acero cincado.		4
1121.952	Útil de montaje casquillos para art. 1115-1116-1121-1123, en acero cincado.		4

Bisagras para ventanas, puertas y abatibles

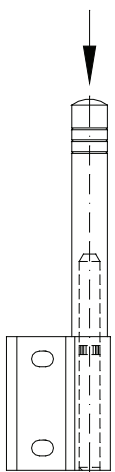

1121.951

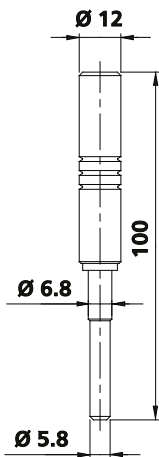

1121.952

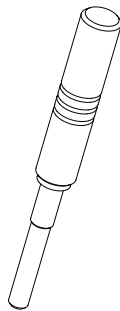



1122-1122.1-1122.6

código	descripción	acabados	unid.
1122	(patentado) Bisagra de 3 alas en aluminio premontada, casquillos de nylon, pernios, pletinas y 6 tornillos con cabeza rebajada ovalada M5x10 premontados en acero inox 430. Soporte: 2 bisagras Kg 90, 3 bisagras Kg 100.	1013, 1015, 1035, 3003, 6002, 6005, 8017, 8019, 9001, 9005, 9010, 9016, B.SA, BL10, BR5, BR801, BW21, C, F, GR217, GR606, HL, NE, PVD H, PVD X, RD501, SILV, U, XSD, ZE	20
1122.1	(patentado) Bisagra de 3 alas en aluminio premontada, casquillos de nylon, pernios, pletinas y 6 tornillos con cabeza rebajada ovalada M5x10 premontados en acero inox 430. Soporte: 2 bisagras Kg 90, 3 bisagras Kg 100.	1013, 1015, 3003, 6002, 6005, 7032, 7035, 8017, 8019, 9001, 9005, 9010, 9016, B.MA, B.SA, BL10, BR5, BR801, BW21, C, F, GR217, GR50, GR51, GR606, HL, NE, PVD H, PVD X, RD501, SILV, U, XSD, ZE	20
1122.6	(patentado) Bisagra de 3 alas en aluminio premontada, casquillos de nylon, pernios, pletinas y 6 tornillos con cabeza rebajada ovalada M5x10 premontados en acero inox 430. Soporte: 2 bisagras Kg 90, 3 bisagras Kg 100.	1013, 6005, 8017, 8019, 9001, 9005, 9010, BL10, BR801, BW21, C, F, GR217, GR606, HL, NE, RD501, U, ZE	20

Bisagras para ventanas, puertas y abatibles

070

Morsa+

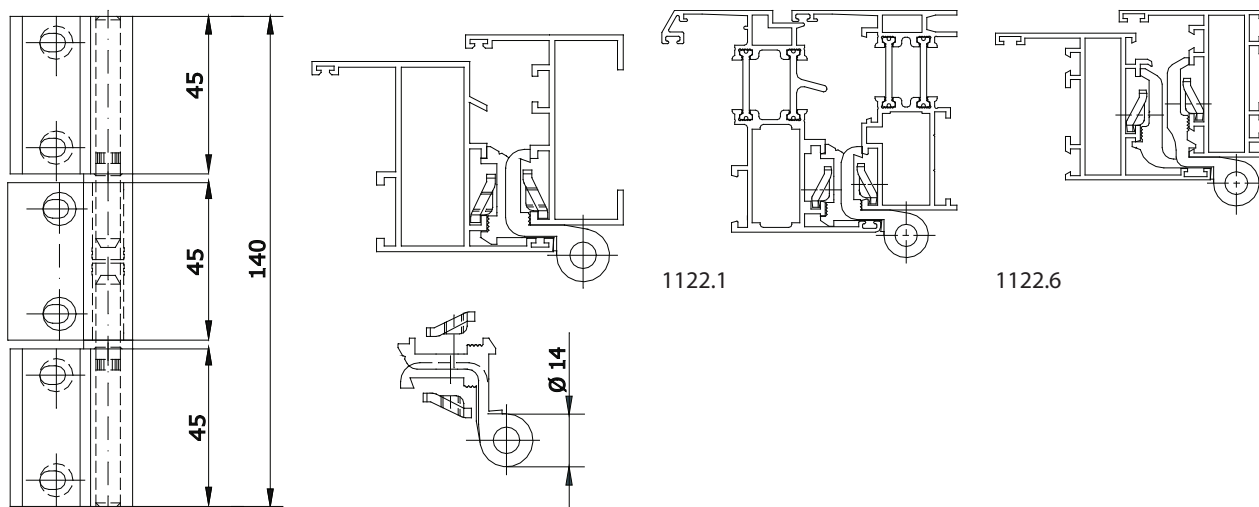

1122



1122.81



1122.31



1122.21



1122.7

código	descripción	acabados	unid.
1122.7	(patentado) Bisagra de 3 alas en aluminio premontada, casquillos de nylon, pernios, pletinas y 6 tornillos con cabeza rebajada ovalada M5x10 premontados en acero inox 430. Soporte: 2 bisagras Kg 90, 3 bisagras Kg 100.	1013, 6005, 8017, 8019, 9001, 9005, 9010, BL10, BR801, C, F, GR217, GR606, HL, NE, RD501, U, ZE	20
1122.21	(patentado) Bisagra de 3 alas en aluminio premontada, casquillos de nylon, pernios, pletinas y 6 tornillos con cabeza rebajada ovalada M5x10 premontados en acero inox 430. Soporte: 2 bisagras Kg 90, 3 bisagras Kg 100 (PVD X, XSD: 10 unid. por caja).	1013, 1015, 8017, 8019, 9001, 9005, 9010, 9016, B.MA, B.SA, BL10, BR5, BR801, C, F, GR217, GR50, GR51, GR606, NE, SILV, U	20
1122.31	(patentado) Bisagra de 3 alas para la tercera hoja en aluminio, casquillo de nylon, pernio, pletinas y 6 tornillos con cabeza rebajada ovalada M5x10 premontados en acero inox 430. Soporte: 2 bisagras Kg 90, 3 bisagras Kg 100.	1013, 9001, 9005, 9010, BL10, BR5, F, HL, NE, U	20
1122.81	(patentado) Bisagra de 3 alas en aluminio premontada, casquillos de nylon, pernios, pletinas y 6 tornillos con cabeza rebajada ovalada M5x10 premontados en acero inox 430. Soporte: 2 bisagras Kg 90, 3 bisagras Kg 100.	1013, 1015, 3001, 6029, 8017, 8019, 9001, 9005, 9010, 9016, B.MA, B.SA, BL10, BR5, BR801, C, F, GR217, GREY, HL, NE, PVD H, PVD X, SILV, U, XSD, ZE	20

Bisagras para ventanas, puertas y abatibles

Morsa+

071

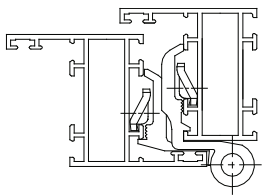

1122.7

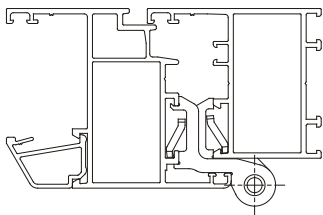

1122.21

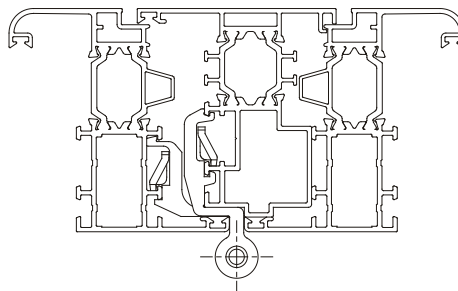

1122.31

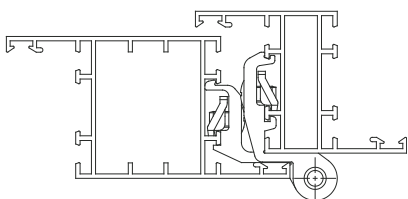

1122.81



1122.92-1122.93

código	descripción	acabados	unid.
1122.92	(patentado) Bisagra de 3 alas para la tercera hoja en aluminio premontada, casquillos de nylon, pernios, pletinas y 6 tornillos con cabeza rebajada ovalada M5x10 premontados en acero inox 430. Soporte: 2 bisagras Kg 90, 3 bisagras Kg 100.	1013, 1015, 8017, 9001, 9005, 9010, 9016, B.MA, BL10, BR5, BW21, C, F, HL, NE, PVD X, SILV	20
1122.93	(patentado) Bisagra de 3 alas para la tercera hoja en aluminio premontada, casquillos de nylon, pernios, pletinas y 6 tornillos con cabeza rebajada ovalada M5x10 premontados en acero inox 430. Soporte: 2 bisagras Kg 90, 3 bisagras Kg 100.	1013, 9005, 9010, 9016, BL10, C, F, NE, PVD X, SILV	20

Bisagras para ventanas, puertas y abatibles

072

Morsa+

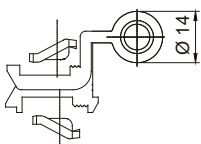
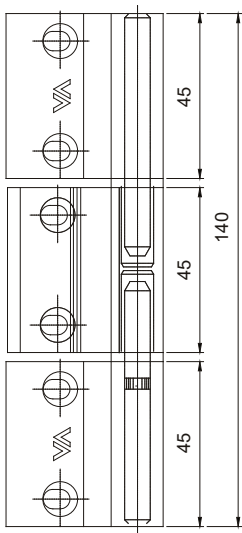

1122.92

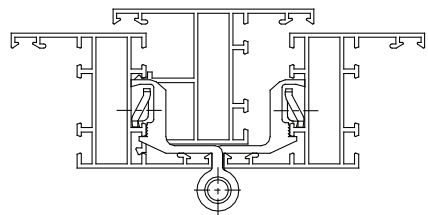
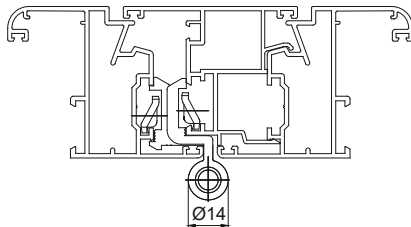

1122.93



1122.200-1122.201

código	descripción	acabados	unid.
1122.200	(patentado) Bisagra de 3 cuerpos en aluminio, premontada, casquillos en nylon, pernio sacable premontado, pletinas dentadas y 6 tornillos con cabeza rebajada M5x9 premontadas en acero inox 430. Soporte: 2 bisagras Kg 90, 3 bisagras Kg. 100.	1013, 1015, 1035, 1247, 6005, 8017, 8019, 9001, 9005, 9010, 9016, B.MA, B.SA, BL10, BL25, BR5, BR801, BW21, C, F, GR217, GR606, GREY, HL, NE, PVD H, PVD X, RD501, SILV, U, XSD, ZE	20
1122.201	(patentado) Bisagra de 3 cuerpos en aluminio, premontada, casquillos en nylon, pernio sacable premontado, pletinas dentadas y 6 tornillos con cabeza rebajada M5x9 premontadas en acero inox 430. Soporte: 2 bisagras Kg 90, 3 bisagras Kg. 100.	1013, 1015, 3003, 6005, 7032, 7035, 8017, 8019, 9001, 9005, 9010, 9016, B.MA, B.SA, BL10, BR5, BR801, BW21, C, F, GR217, GR606, HL, NE, PVD H, PVD X, RD501, SILV, U, XSD, ZE	20

Bisagras para ventanas, puertas y abatibles

Morsa+

073

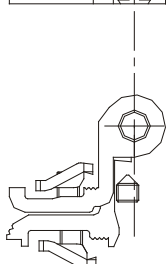
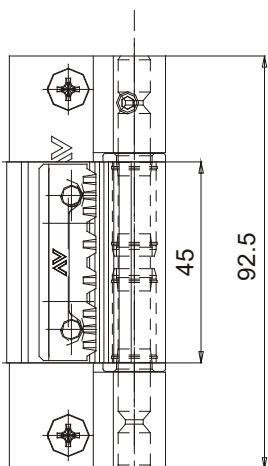

1122.200

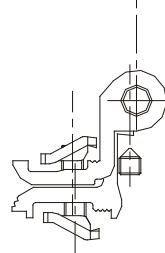
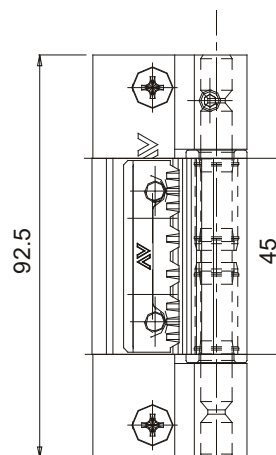
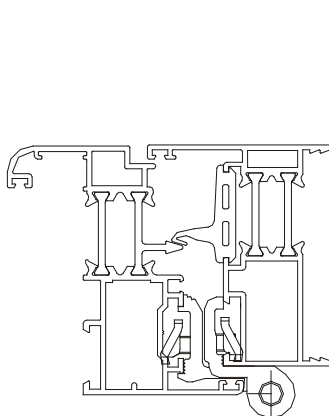

1122.201



1122.281

código	descripción	acabados	unid.
1122.281	(patentado) Bisagra de 3 cuerpos en aluminio, premontada, casquillos en nylon, pernio sacable premontado, pletinas dentadas y 6 tornillos con cabeza rebajada M5x9 premontadas en acero inox 430. Soporte: 2 bisagras Kg 90, 3 bisagras Kg 100.	1013, 1015, 3001, 6029, 8017, 8019, 9001, 9005, 9010, 9016, B.MA, B.SA, BL10, BR5, BR801, C, F, GR217, GREY, HL, NE, PVD H, PVD X, SILV, U, ZE	20

Bisagras para ventanas, puertas y abatibles

074

Morsa+

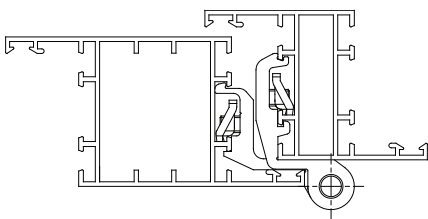

1122.281



1123-1123D-1123S-1123.6

código	descripción	acabados	unid.
1123	(patentado) Bisagra de 2 alas para la tercera hoja en aluminio, casquillo de nylon, pernio, pletinas y 4 tornillos con cabeza rebajada ovalada M5x10 premontados en acero inox 430. Soporte: 2 bisagras Kg 80, 3 bisagras Kg 90 (PVD H, PVD X, XSD=confección 20 pz.).	1013, 1015, 1247, 3003, 6005, 7032, 7035, 7047, 8017, 8019, 9001, 9005, 9010, 9016, B.MA, B.SA, BL10, BR5, BR801, BW21, C, F, GR217, GR50, GR51, GR606, HL, NE, PVD H, PVD X, RD501, SILV, U, XSD, ZE	50
1123D	Como 1123 pero premontada derecha.	1013, 7035, 8019, 9005, 9010, BL10, BR5, BR801, F, GR217, GR606, HL, NE, SILV, XSD, ZE	50
1123S	Como 1123 pero premontada izquierda.	1013, 7035, 8019, 9005, 9010, BL10, BR5, BR801, F, GR217, GR606, HL, NE, SILV, XSD, ZE	50
1123.6	(patentado) Bisagra de 2 alas para la tercera hoja en aluminio, casquillo de nylon, pernio, pletinas y 4 tornillos con cabeza rebajada ovalada M5x10 premontados en acero inox 430. Soporte: 2 bisagras Kg 80, 3 bisagras Kg 90.	1013, 3003, 6005, 8017, 8019, 9001, 9005, 9010, BL10, BR5, BR801, BW21, C, F, GR217, GR50, GR51, GR606, HL, NE, PVD H, PVD X, RD501, U, ZE	50

Bisagras para ventanas, puertas y abatibles

Morsa+

075

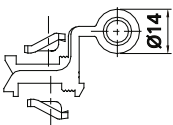
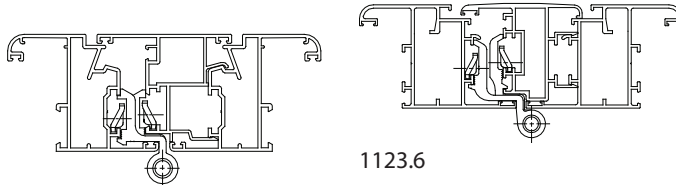
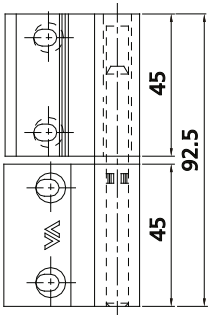

1123-1123D-1123S



1123.9-1123.10-1123.11-1123.13

código	descripción	acabados	unid.
1123.9	(patentado) Bisagra de 2 alas para la tercera hoja en aluminio, casquillo de nylon, pernio, pletinas y 4 tornillos con cabeza rebajada ovalada M5x10 pre montados en acero inox 430. Soporte: 2 bisagras Kg 80, 3 bisagras Kg 90.	1013, 6005, 7032, 8017, 8019, 9001, 9005, 9010, BL10, BR5, BR801, BW21, C, F, GR217, GR606, HL, NE, RD501, SILV, U, ZE	50
1123.10	(patentado) Bisagra de 2 alas para la tercera hoja en aluminio, casquillo de nylon, pernio, pletinas y 4 tornillos con cabeza rebajada ovalada M5x10 pre montados en acero inox 430. Soporte: 2 bisagras Kg 80, 3 bisagras Kg 90.	1013, 6005, 8017, 8019, 9001, 9005, 9010, BL10, BR801, C, F, GR217, GR606, HL, NE, RD501, U, ZE	50
1123.11	(patentado) Bisagra de 2 alas para la tercera hoja en aluminio, casquillo de nylon, pernio, pletinas y 4 tornillos con cabeza rebajada ovalada M5x10 pre montados en acero inox 430. Soporte: 2 bisagras Kg 80, 3 bisagras Kg 90 (PVD H, PVD X, XSD=confección 20 pz.).	1013, 3003, 6005, 7032, 8017, 8019, 9001, 9005, 9010, 9016, B.MA, B.SA, BL10, BR5, BR801, BW21, C, F, GR217, GR50, GR51, GR606, HL, NE, PVD H, PVD X, RD501, SILV, U, XSD, ZE	50
1123.13	(patentado) Bisagra de 2 alas para la tercera hoja en aluminio, casquillo de nylon, pernio, pletinas, 2 tornillos con cabeza rebajada ovalada M5x10 y 2 tornillos con cabeza rebajada ovalada M5x16 pre montados en acero inox 430. Soporte: 2 bisagras Kg 80, 3 bisagras Kg 90.	1013, 6005, 8017, 8019, 9001, 9005, 9010, B.SA, BL10, BR5, BR801, C, F, GR217, GR606, HL, NE, RD501, U, ZE	50

Bisagras para ventanas, puertas y abatibles

076

Morsa+

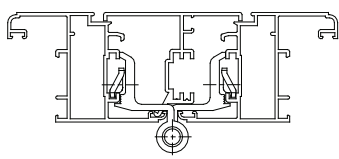

1123.9

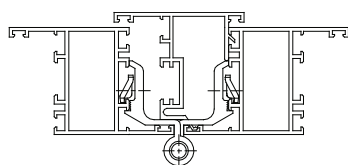

1123.10

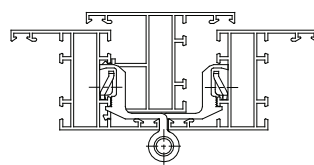

1123.11

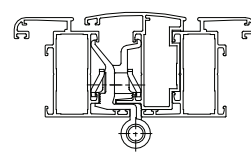

1123.13



1123.31



1123.30



1123.21



1123.20

código	descripción	acabados	unid.
1123.20	(patentado) Bisagra de 2 alas para la tercera hoja en aluminio, casquillo de nylon, pernio, pletinas y 4 tornillos con cabeza rebajada ovalada M5x10 premontados en acero inox 430. Soporte: 2 bisagras Kg 80, 3 bisagras Kg 90 (PVD X, XSD=confección 20 pz).	1013, 1015, 8017, 8019, 9001, 9005, 9010, 9016, B.SA, BL10, BR5, BR801, C, F, GR217, GR50, GR51, GR606, HL, NE, PVD X, SILV, U, XSD	50
1123.21	(patentado) Bisagra de 2 alas para la tercera hoja en aluminio, casquillo de nylon, pernio, pletinas y 4 tornillos con cabeza rebajada ovalada M5x10 premontados en acero inox 430. Soporte: 2 bisagras Kg 80, 3 bisagras Kg 90 (PVD X, XSD=20 unid. por caja).	1013, 1015, 6005, 8017, 8019, 9001, 9005, 9010, 9016, B.MA, B.SA, BL10, BR5, BR801, C, F, GR217, GR50, GR51, GR606, HL, NE, PVD H, PVD X, SILV, U, XSD	50
1123.30	(patentado) Bisagra de 2 alas para la tercera hoja en aluminio, casquillo de nylon, pernio, pletinas y 4 tornillos con cabeza rebajada ovalada M5x10 premontados en acero inox 430. Soporte: 2 bisagras Kg 80, 3 bisagras Kg 90.	1013, 8019, 9005, 9010, BL10, BR5, BR801, C, F, GR217, GR51, HL, NE, PVD H, PVD X, SILV, U, XSD	50
1123.31	(patentado) Bisagra de 2 alas para la tercera hoja en aluminio, casquillo de nylon, pernio, pletinas y 4 tornillos con cabeza rebajada ovalada M5x10 premontados en acero inox 430. Soporte: 2 bisagras Kg 80, 3 bisagras Kg 90.	1013, 8017, 8019, 9001, 9005, 9010, BL10, BR5, C, F, GR217, GR606, HL, NE, PVD H, PVD X, SILV, U, XSD	50

Bisagras para ventanas, puertas y abatibles

Morsa+

077

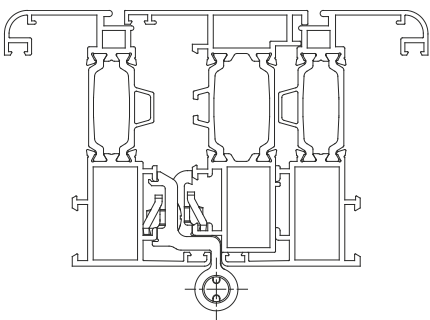

1123.20

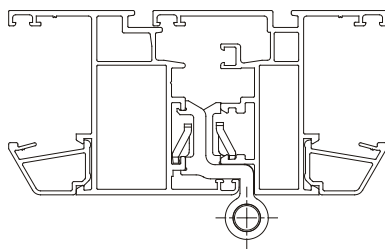

1123.21

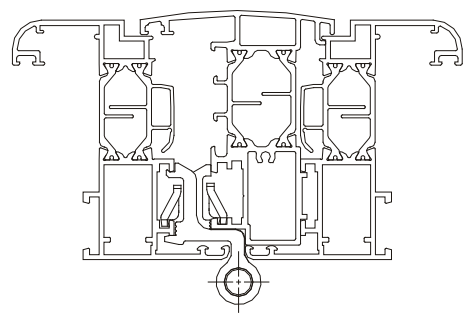

1123.30

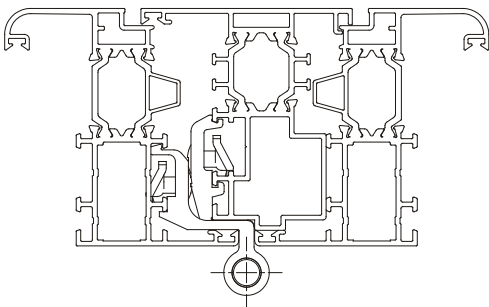

1123.31



1124.3-1124.4

código	descripción	acabados	unid.
1124.3	Bisagra de 3 cuerpos en aluminio para aberturas externas, ambidiestra, 1 pernio en acero inox 430, 1 refuerzo en aluminio, 2 arandelas en nylon, 1 prisionero M4x5, 2 tornillos con cabeza cilíndrica M5x12, 2 tornillos con cabeza rebajada M5x16 en acero inox y 2 espesores M5 en acero cincado. Soporte: 2 bisagras Kg 60 con anchura de la hoja de 800 mm.	1013, 9010, BW21, C, F, NE, U, ZE	20
1124.4	Bisagra de 3 cuerpos en aluminio para aberturas externas, ambidiestra, 1 pernio en acero inox 430, 1 refuerzo en aluminio, 2 arandelas en nylon, 1 prisionero M4x5, 2 tornillos con cabeza cilíndrica M5x12, 2 tornillos con cabeza rebajada M5x16 en acero inox y 2 espesores M5 en acero cincado. Soporte: 2 bisagras Kg 60 con anchura de la hoja de 800 mm.	1013, 9010, B.SA, BL10, BR5, BW21, C, F, NE, U, ZE	20

Bisagras para ventanas, puertas y abatibles

078

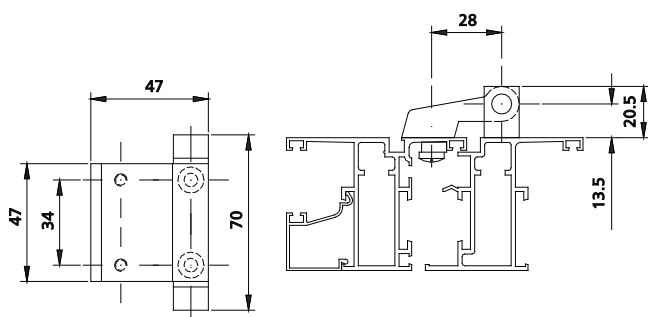

1124.3

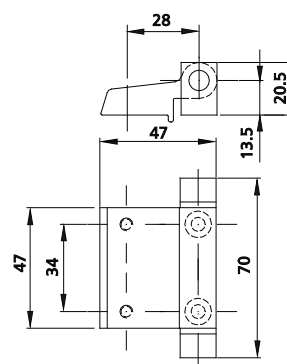

1124.4

CE



1124.30-1124.31-1124.32

código	descripción	acabados	unid.
1124.30	(patentado) Bisagra regulable de 2 alas en aluminio, centro de rotación de 16 mm, 2 contraplacas con eganche rápido, 4 tornillos con cabeza rebajada allen enrasada M6x12 y 1 prisionero M5x6 en acero inox, 1 pernio Ø 10 mm en acero inox premontado sobre el casquillo reductor con geometría a leva en zamac lacado negro, 2 tapones en nylon, 1 casquillo autolubrificante en nylon y 1 prisionero de regulación en zamac. Soporte: 2 bisagras 100 Kg, 3 bisagras 120 Kg.	1013, 1015, 1247, 6005, 7032, 8017, 8019, 9001, 9005, 9010, 9016, B.MA, B.SA, BL10, BL25, BR5, BR801, BW21, C, F, GR217, GR50, GR51, GR606, HL, NE, PVD H, PVD X, SILV, VRD27, XSD, ZE	20
1124.31	Como 1124.30 pero para perfiles a Cámara Unificada con canales del marco de 10x14,3.	1013, 1015, 1247, 7035M, 9005, 9010, B.SA, C, F, GR217, HL, NE, SILV, XSD, ZE	20
1124.32	Como 1124.30 pero para perfiles a Cámara Unificada con canales del marco de 12x15.	1013, 1015, 1247, 9005, 9010, B.SA, C, F, GR217, HL, NE, SILV, XSD, ZE	20