

Bisagras para ventanas, puertas y abatibles

- VOLVO
- KLEM
- KLEMDUE

Pág. 137
 Pág. 138
 Pág. 140



Bisagras para ventanas, puertas y abatibles

Volvo

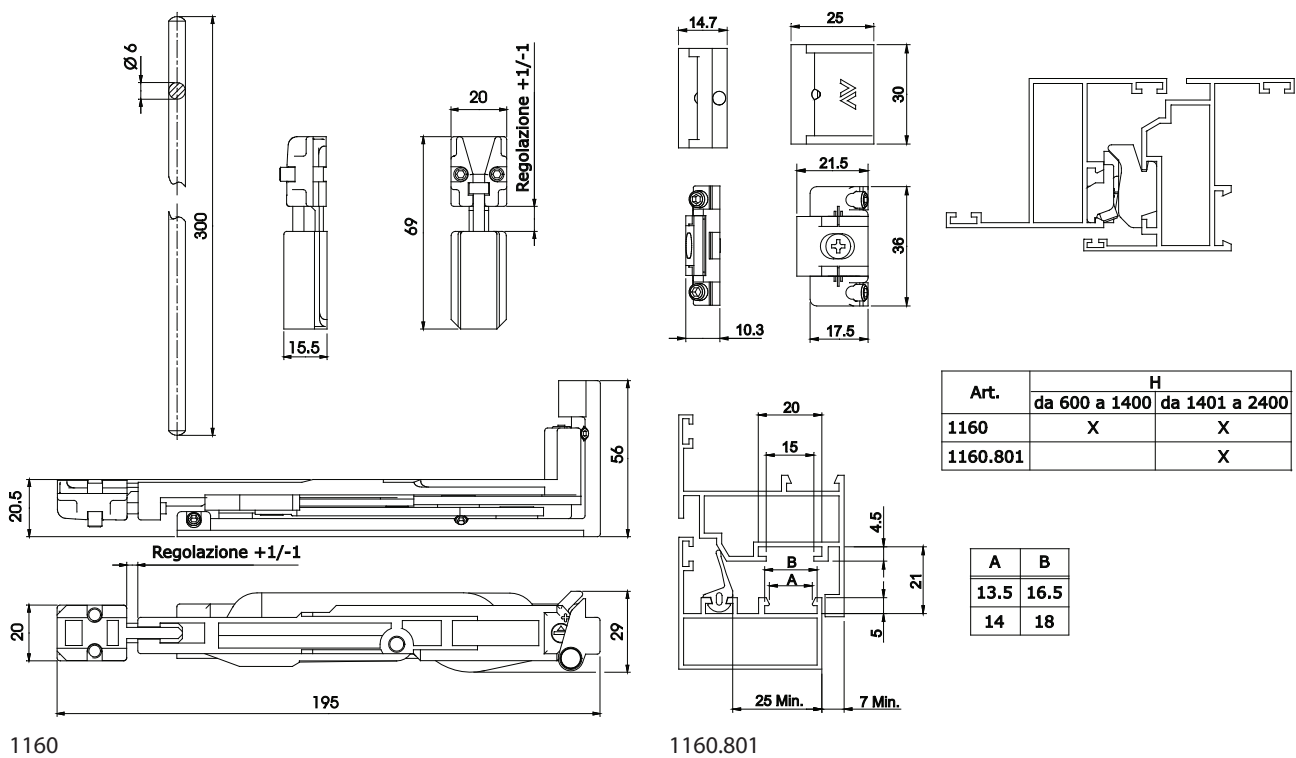

1160

1160.801



1170.4

1170.1-1170.2

código	descripción	acabados	unid.
1170.1	Bisagra y 4 tornillos con cabeza rebajada Ø 4,8x13 en acero cincado. Soporte: 2 bisagras Kg 15 para basculantes, Kg 30 para proyectante.	-	20
1170.2	Bisagra y 4 tornillos con cabeza rebajada Ø 4,8x13 en acero cincado. Soporte: 2 bisagras Kg 15 para basculantes, Kg 30 para proyectante.	-	20
1170.4	Bisagra y 4 tornillos con cabeza rebajada Ø 4,8x13 en acero cincado. Soporte: 2 bisagras Kg 15 para basculantes, Kg 30 para proyectante.	-	20

Bisagras para ventanas, puertas y abatibles

Klem

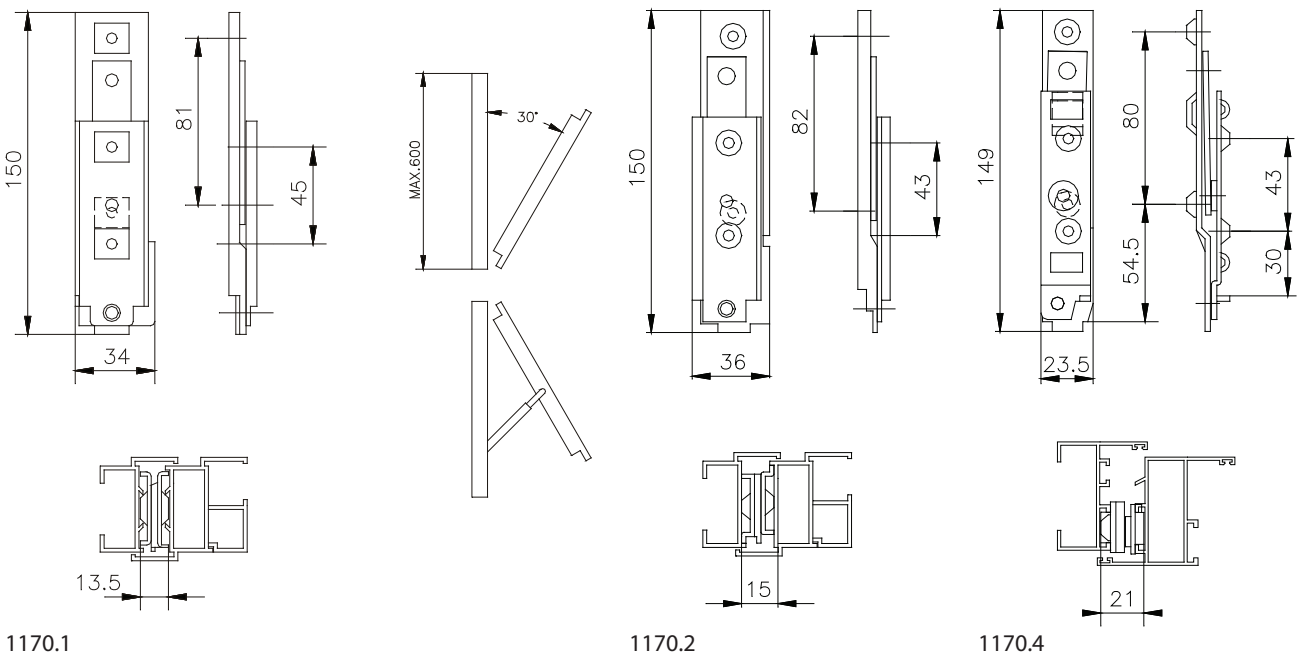

1170.1

1170.2

1170.4

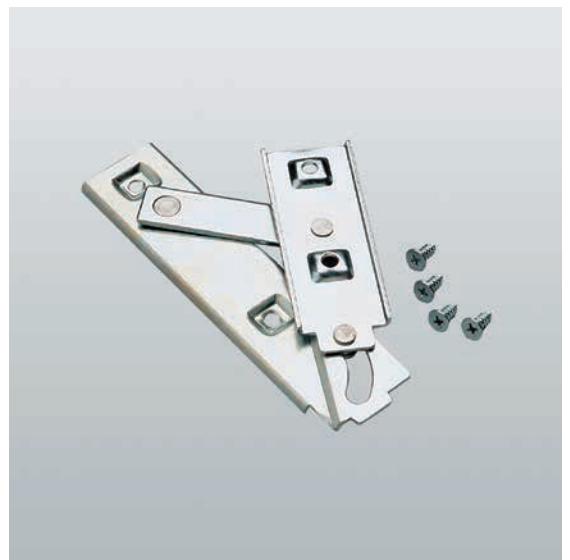

1170.8-1170.27

código	descripción	acabados	unid.
1170.8	Bisagra y 4 tornillos con cabeza rebajada Ø 4,8x13 en acero cincado. Soporte: 2 bisagras Kg 15 para basculantes, Kg 30 para proyectante.		20
1170.27	Bisagra y 4 tornillos con cabeza rebajada Ø 4,8x13 en acero cincado. Soporte: 2 bisagras Kg 15 para basculantes, Kg 30 para proyectante.		20

Bisagras para ventanas, puertas y abatibles

Klem

139

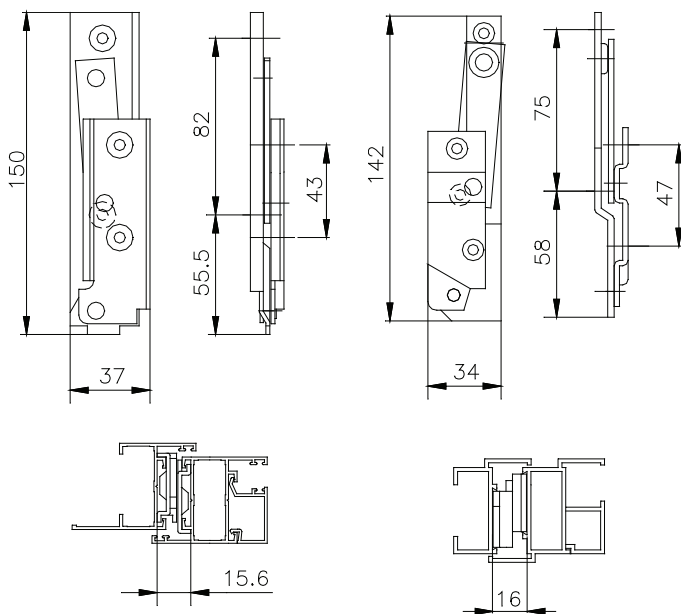

1170.8

1170.27

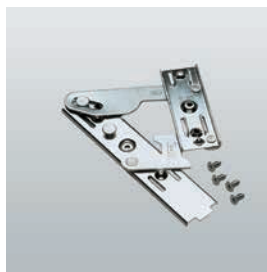

1180.1
1180.2

1180.5

código	descripción	acabados	unid.
1180.5	Bisagra con doble apertura, 1 tapeta de nylon, 2 tornillos con cabeza cilíndrica Ø 4,8x13, 1 tornillo con cabeza rebajada Ø 4,8x13, 1 tornillo con cabeza cilíndrica M5x6 en acero cincado y 1 placa de soporte de la hoja. Soporte: 2 bisagras Kg 15 para basculante.		20
1180.1	Bisagra con doble apertura y 4 tornillos con cabeza rebajada Ø 4,8x13 en acero cincado. Soporte: 2 bisagras Kg 15 para basculante.		20
1180.2	Bisagra con doble apertura y 4 tornillos con cabeza rebajada Ø 4,8x13 en acero cincado. Soporte: 2 bisagras Kg 15 para basculante.		20

Bisagras para ventanas, puertas y abatibles

140

Klemdue

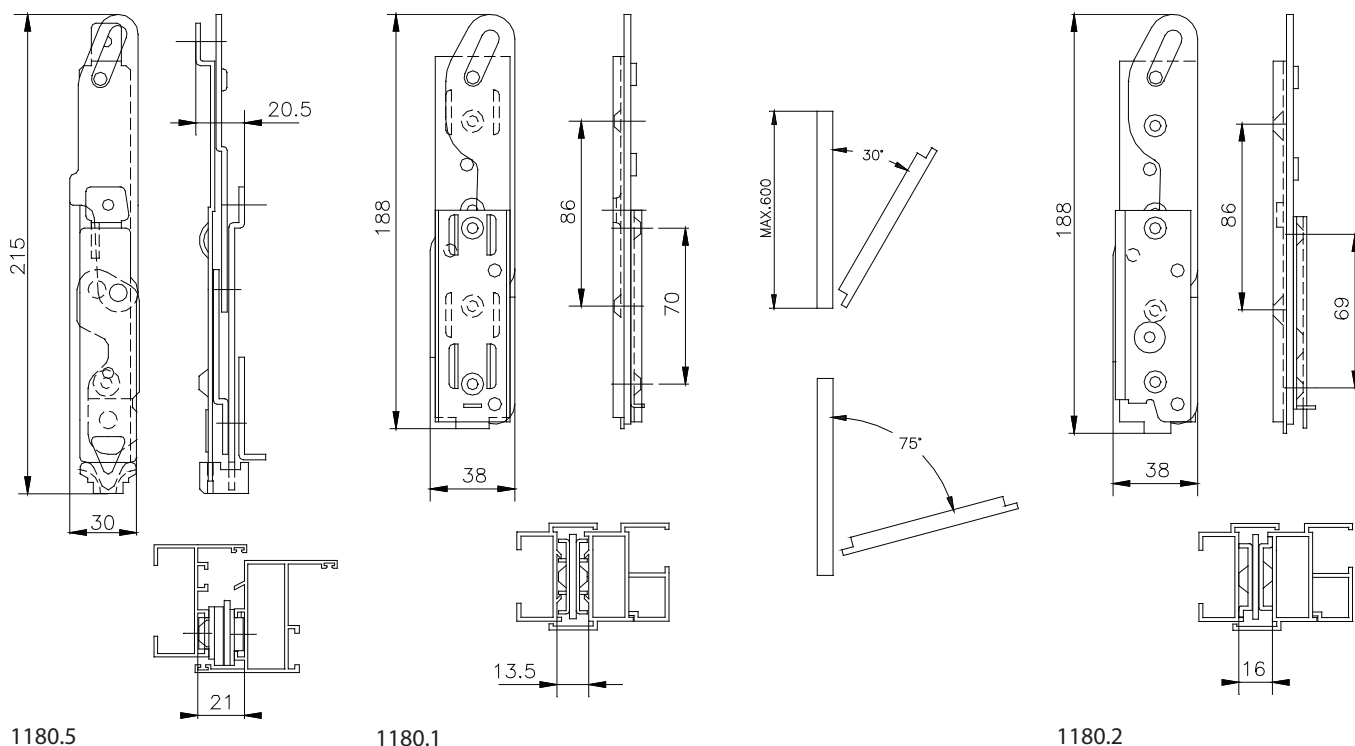



1180.8



1180.6-1180.7

código	descripción	acabados	unid.
1180.6	Bisagra con doble apertura, 1 tapeta de nylon, 3 tornillos con cabeza cilíndrica Ø 4,8x13, 1 tornillo con cabeza cilíndrica M5x8 en acero cincado y 1 placa de soporte de la hoja. Soporte: 2 bisagras Kg 15 para basculante.		20
1180.7	Bisagra con doble apertura, 1 tapeta de nylon, 3 tornillos con cabeza cilíndrica Ø 4,8x13, 1 tornillo con cabeza cilíndrica M5x14 en acero cincado y 1 placa de soporte de la hoja. Soporte: 2 bisagras Kg 15 para basculante.		20
1180.8	Bisagra con doble apertura, 1 tapeta de nylon, 3 tornillos con cabeza cilíndrica Ø 4,8x13, 1 tornillo con cabeza cilíndrica M5x6 en acero cincado y 1 placa de soporte de la hoja. Soporte: 2 bisagras Kg 15 para basculante.		20

Bisagras para ventanas, puertas y abatibles

Klemdue

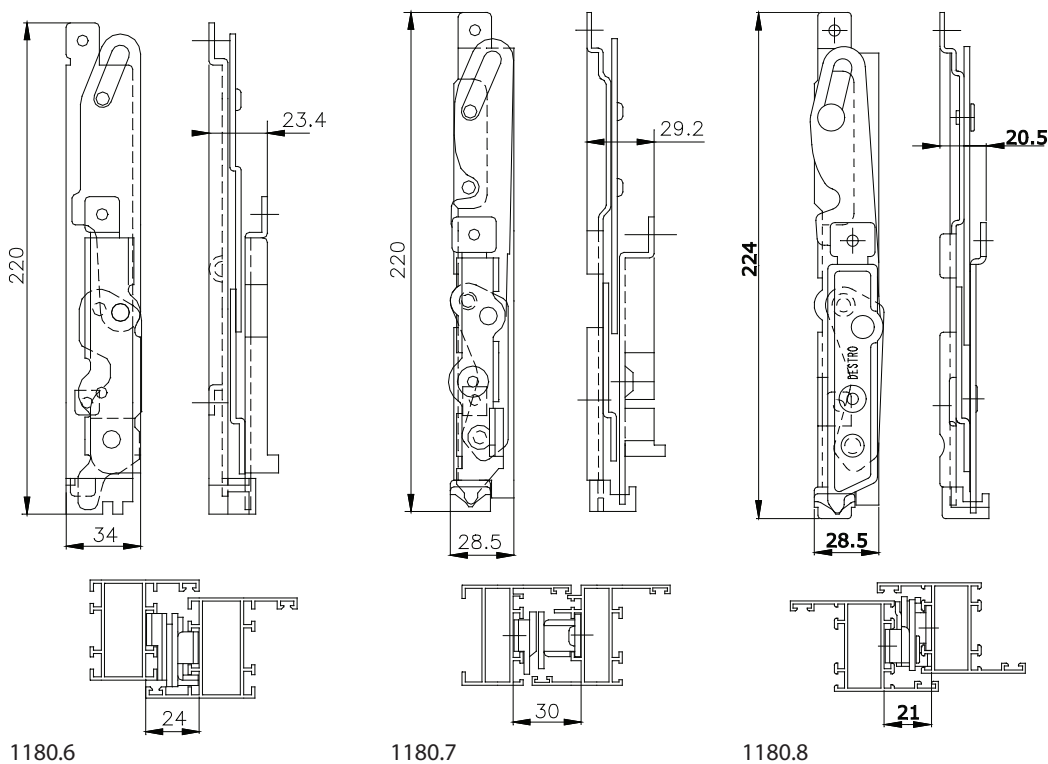



1151.4-1151.5-1151.18

código	descripción	acabados	unid.
1151.4	(patentado) Pareja de bisagras pivotantes en aluminio y nylon. Soporte: pivontante horizontal Kg 80, vertical Kg 60.	1013, 3003, 6005, 9010, C, F, NE, U, ZE	2
1151.5	(patentado) Pareja de bisagras pivotantes en aluminio y nylon. Soporte: pivontante horizontal Kg 80, vertical Kg 60.	1013, 3003, 6005, 9010, C, NE, U, ZE	2
1151.18	(patentado) Pareja de bisagras pivotantes en aluminio y nylon. Soporte: pivontante horizontal Kg 80, vertical Kg 60.	1013, 3003, 6005, 9010, C, F, NE, U, ZE	2